

R180



Accessori Standard

Motore benzina
Motore elettrico 220V
Contaore
Presa aria/acqua
Presa elettrica

Accessori Optional

Motore diesel
Elettropompa di emergenza (12/24V)
Rotazione cesto
Filocomando
Cingoli allargabili
Cingoli antiraccia
Verniciatura speciale
Interfono
Cesto in vetroresina
Isolamento (1.000V)
Faro di lavoro sul cesto
Inclinometro con allarme acustico
Set 4 pedane per stabilizzatori

Standard Accessories

Petrol engine
Electric motor 220V
Hour counter
Air/water plug
Electrical plug

Optional Accessories

Diesel engine
Emergency pump 12/24V
Basket rotation
Cable control
Extending tracks
Non-marking tracks
Special painting
Interphone
Fiberglass basket
Basket insulation (1.000V)
Working lamp on the basket
Inclinometer with acoustic alarm
4 pads for stabilizers

Accessoires Standard

Moteur essence
Moteur électrique 220V
Compteur des heures
Prise air /eau dans le panier
Prise électrique 220V

Accessoires Optionnels

Moteur diesel
Pompe d'urgence 12/24V
Rotation panier
Commande à distance
Chenilles élargissables
Chenilles non-marquants
Peinture spéciale
Interphone
Panier en fibre de verre
Isolation panier (1.000V)
Lampe de travail sur le panier
Inclinomètre avec alarme sonore
4 plates pour stabilisateurs

Accesorios Estándar

Motor gasolina
Motor eléctrico 220V
Cuenta-horas
Toma aire/agua
Toma eléctrica

Accesorios Opcionales

Motor diesel
Bomba eléctrica de emergencia 12/24V
Rotación cesta
Mando a distancia
Orugas ensanchables
Orugas que no dejan huellas
Pintura especial
Intercomunicador
Cesta en fibra de vidrio
Aislamiento (1.000V)
Luz de trabajo en la cesta
Sensor de inclinación con alarma sonora
4 Platos de apoyo para estabilizadores

Standardzubehöre

Benzinmotor
Elektromotor 220V
Stundenzählwerk
Anschluss Luft/Wasser
Steckdose

Sonderzubehöre

Dieselmotor
Notfallelektropumpe 12/24V
Korbdrehung
Fernsteuerung
Verbreiterbare Raupenkettens
Nicht-markierende Raupenkettens
Sonderlackierung
Sprechanlage
Korb aus Glasfaser
Isolierung (1.000V)
Arbeitsscheinwerfer im Korb
Neigungsmessgerät mit akustischem Alarm
4 Unterlegplatten für Abstützungen

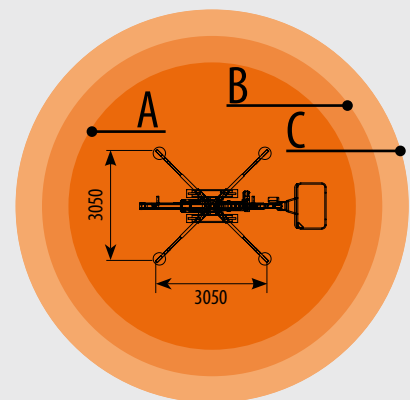
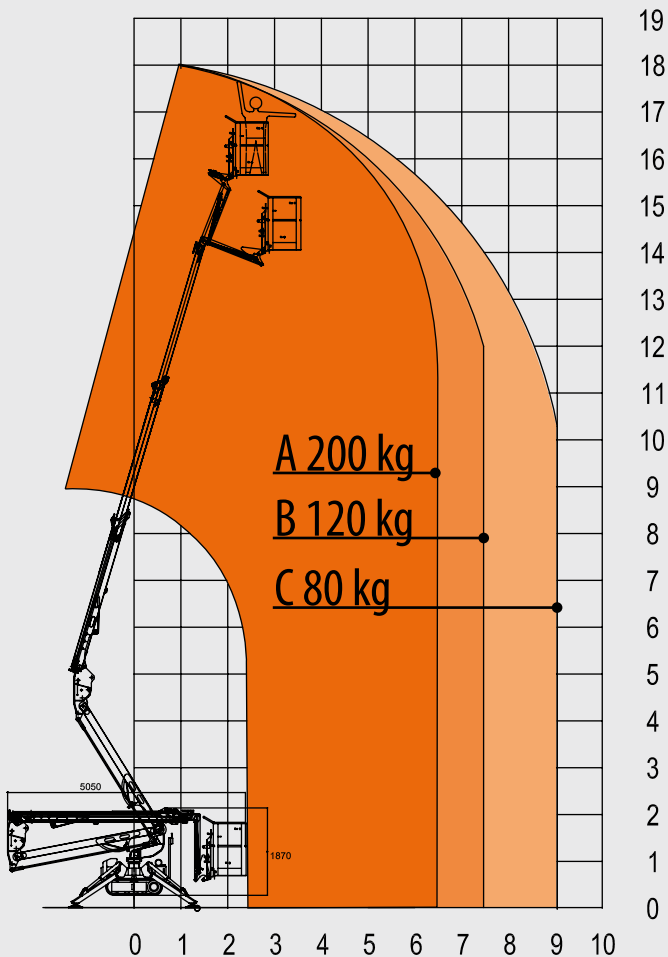
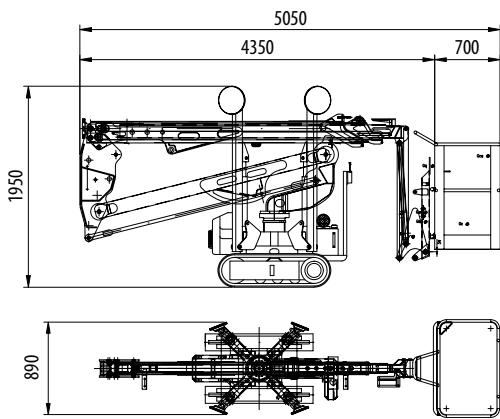

Altezza massima di lavoro	Max. working height	Hauteur max de travail	Altura max de trabajo	Max. Arbeitshöhe	17,80 m
Sbraccio massimo di lavoro	Max. working outreach	Dèport max de travail	Alcance max de trabajo	Max. Arbeitsauslegung	7,50 m
Rotazione torretta	Turret rotation	Rotation tourelle	Rotaciòn torreta	Drehturmrotation	320° N.C.
Portata massima	Max load capacity	Portée max	Capacidad de carga	Max. Tragfähigkeit	200 Kg
Comandi idraulici proporzionali	Proportional hydraulic controls	Commandes hydrauliques proportionnelles	Mandos hidráulicos proporcionales	Hydraulische proportionale Steuerungen	
Massa totale	Total weight	Poids total	Peso total	Gewicht	2200 Kg
Pendenza superabile	Gradeability	Max pente admissible	Pendiente màx	Max. Steigfähigkeit	30%
Dimensioni cesto	Cage dimensions	Dimensions panier	Dimensiones cesta	Korbabmessungen	1,1 x 0,7 m

Dati e descrizioni sono forniti a titolo indicativo e non impegnativo

Data and descriptions are approximate and not binding

Toutes les données et descriptions sont fournies à titre indicatif, sans engagement

Los datos y las descripciones son suministrados indicativamente y sin compromiso

Abgaben und Beschreibungen sind nicht verbindlich



EASY LIFT R180



Max. Arbeitshöhe: 17.60 m
Max. Arbeitsauslegung (120 kg): 08.50 m
Turmumdrehung: 320°
Aluminiumkorb 1100x700x1100 h mm mit Korblast 200 Kg (2 Bediener)
Benzinmotor: Honda 9.6 kW
Max. Steigfähigkeit beim Fahren: 30%
Gesamtgewicht: 2200 kg
Abstützmaße: 3100x3100 mm
Transportgrößen: Länge 5280 mm – Breite 890 mm – Höhe 1950 mm
Hydraulische und proportionale Steuerungen
Blockierungsventile an Zylindern
Akustische Vorrichtung beim Fahren
Einschaltung/Abschaltung des Motors vom Korb
Handpumpe für Notabsenkung
Haken für Sicherheitsgurte am Korb
Auslegungsbegrenzer
Gummiraupen
Elektromotor 220 V
Stundenzählwerk
Anschluss Luft/Wasser
Steckdose 220 V
Standardfarbe
CE Zertifikat
Betriebs- und Wartungshandbuch

PREISLISTE

CHF 65'000.-

SONDERAUSSTATTUNG

Dieselmotor (Hatz)	CHF 1'540.-
Notfallelektropumpe 12/24V	CHF 1'370.-
Korbdrehung 60°+60°	CHF 1'140.-
Fernsteuerung	CHF 2'510.-
Fernsteuerung + Abstützungenselbstnivellierung	CHF 3'540.-
Funksteuerung	CHF 5'700.-
Verbreiterbare Raupenkettens	CHF 1'940.-
Nicht-markierende Raupen	CHF 1'030.-
Sonderlackierung	CHF 1'140.-
Sprechanlage	CHF 1'600.-
Korb aus Glasfaser	CHF 1'140.-
Isolierung 1.000 V	CHF 1'830.-
Arbeitsscheinwerfer im Korb	CHF 230.-
Neigungsmessgerät mit akustischem Alarm	CHF 800.-
4 Unterlegplatten für Abstützungen	CHF 400.-
Ausführung mit Batterie (R180BA)	CHF 10'260.-